

HANTA

WHEEL TYPE ASPHALT FINISHER

F45WJ5

Paving Width ◀2.0~4.5m▶

F45W5

Paving Width ◀2.35~4.5m▶



国土交通省
低騒音建設機械



排出ガス2014年基準
適合車
特定特殊自動車軽油
排出ガス2014年基準適合車



HANTA 範多機械株式会社

本社 〒555-0012 大阪市西淀川区御幣島2丁目14番21号

札幌営業所	〒063-0850 札幌市西区八軒10条西12丁目2番43号	☎(011)633-2125(代)	FAX(011)633-2135
仙台営業所	〒984-0015 仙台市若林区卸町3丁目3番5号	☎(022)235-1571(代)	FAX(022)235-1419
東京営業所	〒175-0091 東京都板橋区三國1丁目50番15号	☎(03)3979-4311(代)	FAX(03)3979-4316
群芳センター	〒351-0115 埼玉県和光市新倉7丁目14番2号	☎(048)423-8680(代)	FAX(048)423-8681
中部営業所	〒491-0824 一宮市丹陽町九日市場字宮浦1340番地	☎(0586)85-8812(代)	FAX(0586)85-8815
大阪営業所	〒555-0012 大阪市西淀川区御幣島2丁目14番21号	☎(06)6473-1741(代)	FAX(06)6472-5414
中国営業所	〒731-5109 広島市佐伯区石内北5丁目4番4号	☎(082)533-7445(代)	FAX(082)533-7446
福岡営業所	〒812-0002 福岡市博多区空港前1丁目9番8号	☎(092)611-0995(代)	FAX(092)611-0997

ホームページアドレス <http://www.hantak.co.jp>



特定特殊自動車2014年基準適合により 環境性能をさらに充実。

クリーンエンジン及びECOモード装備で環境性能向上。
カラーディスプレイ搭載で操作性向上。
位置情報、稼働情報を遠隔で管理するHRSシステム搭載。

エンジンECUおよび本体側コントロールユニット&ディスプレイ搭載により、多彩な付加価値を実現。

**特定特殊自動車
軽油2014年排出ガス規制に適合**
世界でもトップレベルにある特定特殊自動車2014年排出ガス規制をクリア。さらに環境にやさしい道路機械へと進化しています。



'97年基準値 低騒音建設機械に適合
住宅地や市街地などの現場はもとより、周辺騒音に気がつかう夜間でも、より安心して作業が行えます。エコモードでは、さらに騒音レベルが低減します。



エコモード&パワーモード搭載
エコモード切替ボタンでエコモードを選択すると、省エネ運転になり(エンジン回転数1,500r.p.m.)ECOマークを表示します。また施工時(1速)でパワーモードを選択すると、(エンジン回転数2,200 r.p.m.)Powerマークを表示します。



オートアイドルモード
オートアイドルモードを選択すると、エンジン回転Hi時に、走行系・作業機系・シリンダ系、3系統の操作が全て停止と判断すると自動でエンジン回転Lowになります。上記3系統の内、1つでも操作すると再びエンジン回転Hiになります。

PMを除去するDPMF
排出ガス中のPMを捕集・燃焼除去するDPMFを新採用。PMが堆積してくると、フィルタクリーニング制御により、自動的に燃焼を開始します。



環境性能
ECO(環境性 ecological、経済性 economical)の向上に貢献する、論理的な制御(logical control)をしています。

新クリーンエンジン
最適な燃料噴射をかなえるコモンレール式燃料噴射システムをはじめ、クルードEGR、ターボなどの採用により、低燃費・低排出ガス・低騒音といった環境性能を追求しています。

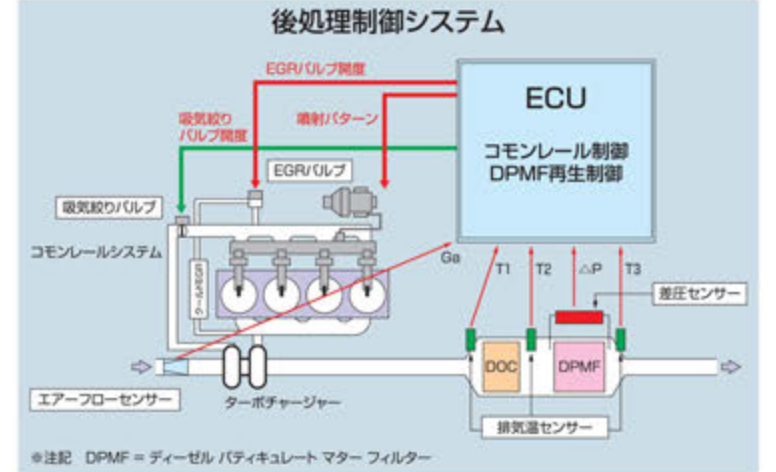
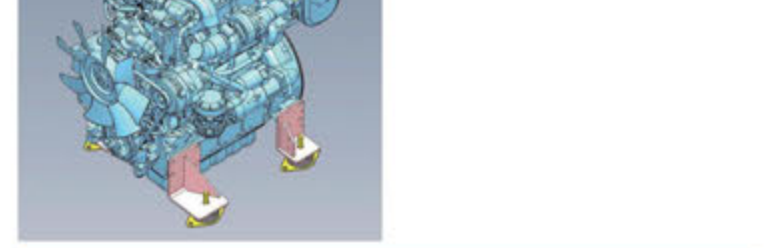

クルードEGR
EGR(排気ガス再循環システム)は、高効率なEGRクーラ付タイプを採用。排気をより多く再循環することで、エンジン燃焼温度を下げ、NOx低減効果を高めています。

ターボチャージャー
吸気スロットルを可変制御し、低速から高速まで幅広い回転域でターボ効果を発揮。作業負荷に応じた、パワフルな運転をかなえます。また高い充填効率でエンジン燃焼を改善、NOx低減にも効果を発揮します。

特定特殊自動車軽油排出ガス2014年基準適合モデル新登場。

WHEEL TYPE ASPHALT FINISHER **F45WJS**

信頼のRV3連スクリード

中型機の舗装能力を継承し高いレベルの舗装を実現

- 舗装幅：2.0~4.5 m
- 舗装厚：10~150 mm
- 質量：約7,540 kg
- フィーダ搬送量：236 m³/h
- 上層路盤材施工可能
- 低騒音型建設機械認定機
- 特定特殊自動車排出ガス2014年基準適合車
- 車検取得可能(大型特殊)

RV3連スクリード

4.5mまでワンタッチ伸縮可能な3連伸縮タイプ。

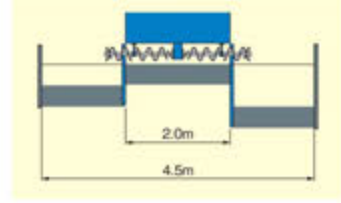

モデルチェンジ

WHEEL TYPE ASPHALT FINISHER **F45WS**

ベーシックモデル RVスクリード

メンテナンス性の向上とランニングコストを重視したシンプル構造

- 舗装幅：2.35~4.5 m
- 舗装厚：10~150 mm
- 質量：約7,560 kg
- フィーダ搬送量：236 m³/h
- 上層路盤材施工可能
- 低騒音型建設機械認定機
- 特定特殊自動車排出ガス2014年基準適合車
- 車検取得可能(大型特殊)

RVスクリード

4.5mまでワンタッチ伸縮可能なスクリード。

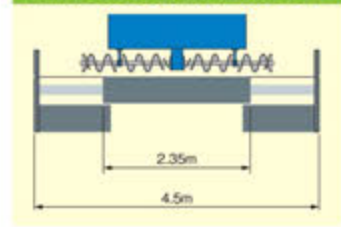

モデルチェンジ

F45WJ5 F45W5

WHEEL TYPE ASPHALT FINISHER

操作性や安全性が 更に向上。



操作ボックス伸縮機構

電動シリンダーにて前後に伸縮し、施工時にオペレーターの最適な任意の位置に設定できます。



フラットでワイドな視界

フラットルーフの採用で、ワイドな視界・視認性を確保しています。



LED作業灯



照明付ピボットゲージ

縦型表示に変更、また夜間工事に対応したバックライト付です。

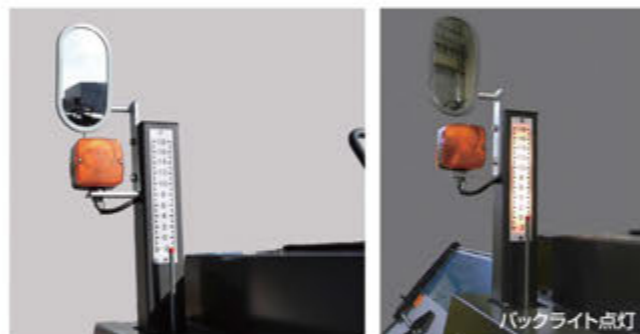

燃料給油口

左サイドカバーに燃料給油口を新たに設けました。



フィーダとスクリュは左右単独駆動方式

フィーダとスクリュは、合材自動供給システム使用中も制御可能としました。フィーダとスクリュのスピードコントロールは電磁比例(可変)式とし、作業に最適な搬送量と横送り量が得られます。またフィーダとスクリュは左右単独・正逆回転操作も可能です。



揺動式プッシュローラ

合材を受け取る際にダンプとの接車性を高める、揺動式プッシュローラを採用。前後に揺動することで、前輪の負担を低減。カーブでもスムーズにダンプを押し出すことができるほか、合材こぼれの防止にも貢献します。



エンジンスタート安全システム

走行レバー及び作業・走行スイッチがONの時は、エンジンは始動しないシステムになっています。



スクリードアシスト

路盤材施工などの厚層舗装時、また軟弱路盤などで使用します。



アスファルト合材、上層路盤材施工に 兼用で使えるベースペーパー仕様

路盤材施工に対応して、スクリードプレートやフィーダプレートに耐摩耗鋼を採用、高い耐久性を実現しました。スクリュは耐摩耗鋼物の一体羽根構造とし、軸受は無理のかからない耐荷重ベアリングを導入しているため、耐久性・メンテナンス性に優れています。あわせて、チェーンへの碎石のかみ込み解消のためにフィーダ逆転スイッチを装備しました。

作業時の速度調整を容易化

走行ポンプの可変制御を電気制御とすることで、作業時(1速)の速度調整がよりきめ細かく行えるようになりました。

新制御システム採用

機械のコントロールを電子制御化。機械各部の情報を正確に把握することで、より高精度な機械制御をかなえています。

小回り性のさらなる向上

従来機に比べ最小回転半径を大幅に縮小。狭い場所からの移動が非常に容易となりました。

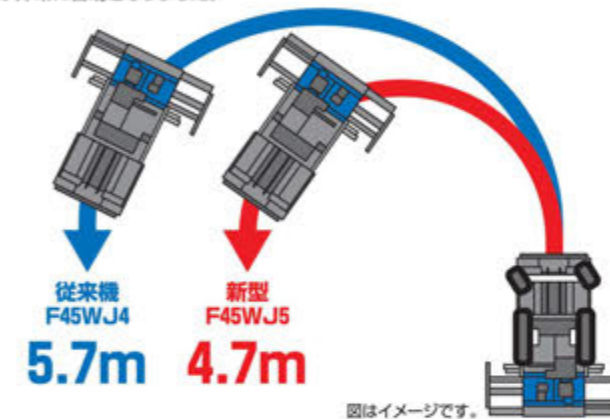

オートスクリードロック&ソフトスタート機能

合材待ちなどで舗装作業を一時停止した場合、オートスクリードロック装置が作動。リフトシリンダがスクリードの降下を防止します。再スタート時は電子制御によるソフトスタート機能が自動で働き、スクリードマークがつくことなく発進できます。

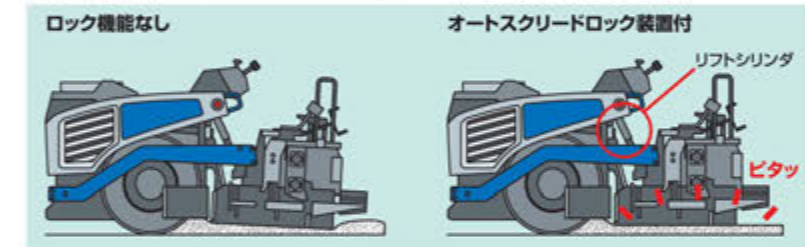

走行速度が低・中・高速の3モード

前後進レバー操作で任意の速度が得られます。走行速度モードの選択はスイッチ操作のみで行えます。



1速モード
舗装作業に適したモードです。
4WDによる牽引力を発揮します。
※2輪駆動・4輪駆動の選択が可能です。

2速モード
狭い市街地道などの移動に適したモードです。

3速モード
現場移動等、回送時に適したモードです。

抜群の安定性を発揮。

クラス最大のけん引力と4WDシステム。



高速撤出機能

運転席のカラーモニターには高速撤出スイッチを装備。スイッチを押している間、フィーダとスクリュが最大回転となります。スイッチは左右別々に操作できます。



フィーダは2条搬送方式

フィーダは2条搬送方式(上級機と同様)で、施工能力の大幅な向上に加え、左右への片側送りがスムーズに行えます。

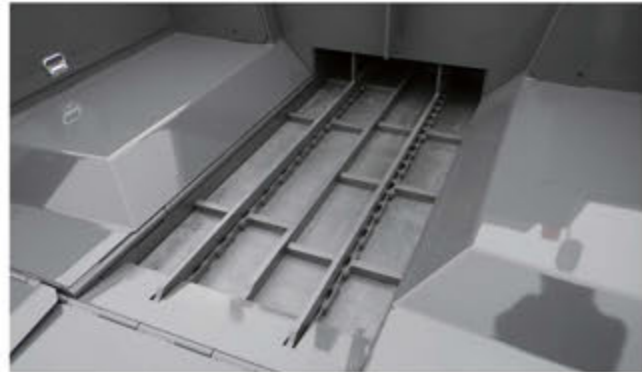

跳ね上げ式サイドカバー

点検や修理時にはサイドカバーがワンタッチで跳ね上がります。



クラス最大のエンジン馬力

高性能汎用エンジンに、最適なチューニングを施し、排ガス規制をクリア。また大型ダンプも楽々ブッシュできるパワフルボディ。



ピボット点にスクリード後退防止構造を採用

従来のアスファルトフィニッシャーは、ダンプ接車時にしばしば、フィニッシャーが押されて後退してしまい、既設面を傷つけてしまったり、スクリードマークを付けてしまう事がありました。本機は、トラクタは後退しても、スクリードは一緒に動いてしまわない構造になっています。



収納スペース

跳ね上げ式サイドカバー内に、工具等の収納が可能です。



ワンタッチスクリュ

延長スクリュはワンタッチ式で、脱着が簡単で手数が掛かりません。またロック機構も備えています。



スクリュガード

巻き込みを防止するスクリュガード。



ホッパは2段折畳式

ホッパは2段折畳式で、油圧シリンダによる左右単独操作が可能。舗装現場に合わせて調整ができ、また障害物も避けられます。



ホイールモータ

ホイールモータ(ダイレクトドライブ方式)の採用で、高速・低速の切替がスイッチ操作で可能になりました。作業時の安定した低速性と、移動時の機動力も向上しました。(前進3段・後進2段変速)特許取得済



大径前輪タイヤ

大型機と同等のタイヤ径を持つ、新ラグパターンの前輪タイヤを採用し、4WD時には牽引力がアップします。



上級機なみの超ワイドタイヤ採用

舗装作業時4WD、移動時2WDで現場内での移動に機動力を発揮します。後車輪には超ワイドタイヤ採用で接地性が高く、牽引力がアップしました。作業時4WDでは駆動力がさらにアップします。



合材自動供給システム

フィーダより左右に送られる合材量をリヤプレートに設けた合材検知センサーが検知し、合材の自動供給を行います。



カラーディスプレイ

運転席のディスプレイには、明るい場所でも見やすい7インチワイドのフルカラーディスプレイを採用。機械コンディション、エンジン回転数、速度表示といった従来表示に加え、各種作業情報も集約。さらに、カメラ映像、緊急操作、DPMF情報、機械管理機能なども採用。作業状態の見える化により、安心・確実な操作サポートをかなえました。

※注記 DPMF = ディーゼル パティキュレート マター フィルター



インターロック



走行状態



稼働履歴



スクリュ・コンベヤ搬送状態

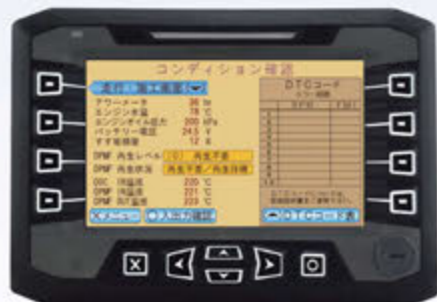

エンジンコンディション



ホッパ監視用カメラ



範多機械 遠隔監視システム

HRSシステム

HANTA REMOTE SUPERVISING SYSTEM

HRSシステム

HRSシステムは機械に搭載した情報発信端末に集まる情報を、通信システムでサーバーに送信し、インターネットを通じて遠隔地でも機械位置情報や機械稼働情報が確認できるシステムです。インターネットでオフィスや外出先で機械情報を確認する事ができ、機械の効率的な運用ができます。また、消耗部品の交換時期のお知らせや、整備のご提案をさせて頂く事により、予防保守管理をサポートいたします。



携帯電話の通信網で情報を発信していますので、電波が届かない場所等ではご使用頂けない場合があります。

お客様でご利用頂ける画面(機能)

位置情報



Googleマップ



衛星写真

最新の機械位置をGoogleマップ上に表示します。画面の切り替えで衛星写真上にも表示できますので、現場の環境がある程度把握できます。地図を印刷すれば送時の手配もスムーズに行えます。また過去の位置履歴も表示できますので、効率的な機械運用ができます。

稼働情報



日報画面

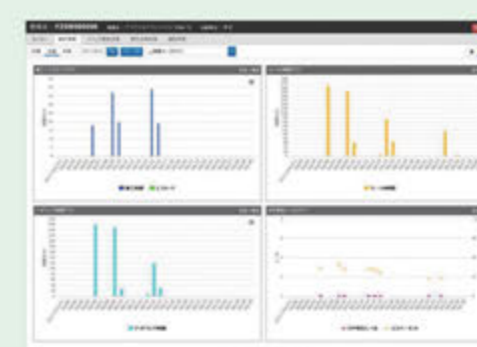

月報画面

日報画面と月報画面で機械稼働の見える化ができます。アワーメーターも確認できますので、計画的な機械の保守にご活用いただけます。なお、HANTAではさらに詳しい機械情報を集積しますので、適切なメンテナンスのアドバイスやトラブルの対処にも有効です。



無償点検について

お客様へのアフターサービスをより一層充実。機械納入後、4回の無償点検を実施します。また無償点検時にはエンジンオイル交換(オイルフィルタエレメント同時交換)も無償で実施。さらにDPMFのセラミックフィルタも、稼働3000時間経過後の初回クリーニングを無償で行います。

●保証期間は納入日から3年間、またはアワーメーターで1000時間到達までのいずれかとなります。●取扱説明書の正しい運転操作、定期点検整備、保守整備、管理を必ず実施してください。●純正部品または推奨油類・指定燃料以外のご使用による故障は保証対象外となります。詳しくは保証書をご覧下さい。

RV3連スクリーンが舗装を変える。

信頼のRV3連スクリーン

3連伸縮式で2mから4.5mまで無段階に伸縮が可能。施工中の舗装幅変更がスムーズに行え、大径ガイドパイプを採用した高剛性構造により、安心の作業と高精度な舗装を実現しています。



2mから4.5mまでワンタッチで無段階伸縮

RV3連スクリーンは、2.0mから4.5mまで無段階伸縮可能なスクリーンです。施工中に舗装幅が変更できるという利便性だけでなく、高い剛性と、高い舗装品質を約束します。



4.5m幅 いっぱいまで広がるステップ

スクリーンには、4.5m幅いっぱいにも本格的なステップを設置し、施工幅最端部まで移動できます。



狭い現場でもOK

狭い現場での作業はもちろん、現場まで運搬車両が入っていけない細い道でも、F45WJSなら楽々移動可能。



スクリーンプレートを均等に加熱するブロウ式加熱装置

ブロウ加熱による熱風によりスクリーンプレートが均等に加熱されるので、舗装のスタート時より均一な舗装面となります。ブロウ方式は効率が良いため加熱時間が短縮でき、またプロパンガスの消費量を節約できます。温度センサを装備し、最適な温度になったことをランプで表示します。

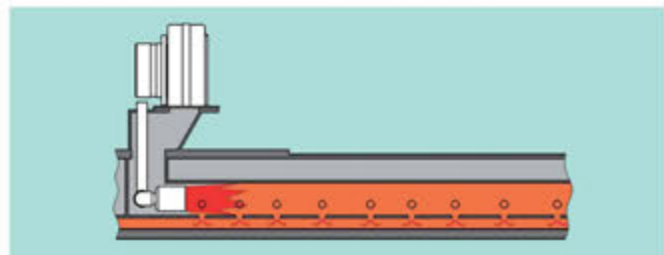
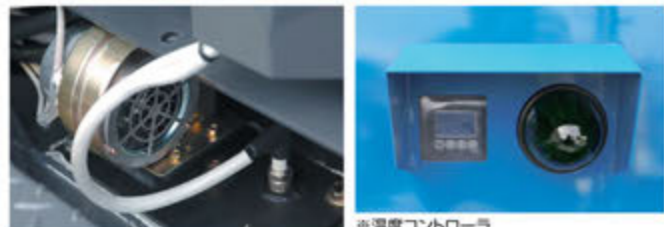

舗装厚はクラス最大の150mm

余裕の合材供給能力により、最大敷き均し厚150mm(4.5m施工時)が可能です。



操作は簡単、しかもスピーディ。 パワークラウン装置、パワー段差装置を標準装備

スクリーンの調整はスピードが重要。クラウン量、段差の調整はスイッチひとつで簡単に操作できます。

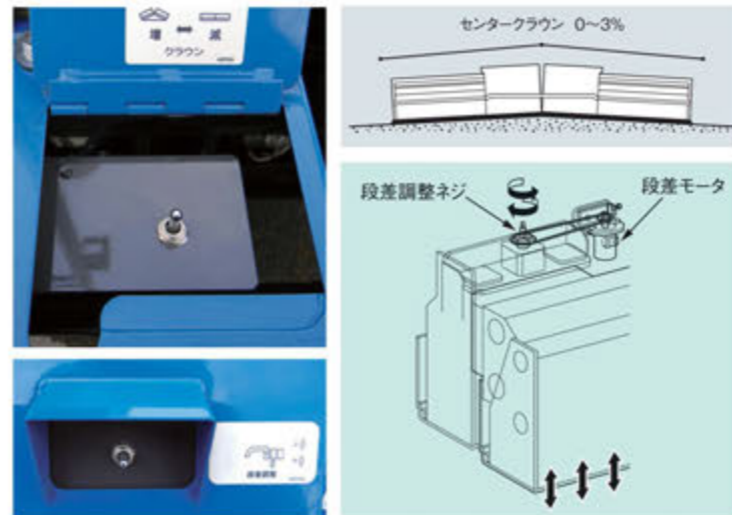

開閉式サイドプレートにより5.24mまでの敷き均しが可能



強力で均一な締め固めができる無給脂パイプレータ



座席の差替移動



合材抱え量を一定に保つ、伸縮式モールドボード

伸縮式モールドボードによりリヤスクリーン前への余分な合材の抱え込みを防ぎ、スクリーン端部への合材送しもスムーズ。施工中にも合材溜り量の調整が可能です。



※施工中でも上下調整が可能

スクリーン部集中コントロール

左右のスクリーンにスクリーン伸縮コントロール、レベリングコントロールを装備。



安定のRVスクリーンが舗装を変える。

4.5mまでワンタッチ伸縮が可能な新スクリーン

伸縮式スクリーンはエクステンションなしで2.35mから4.5mまで無段階で伸縮できるスクリーンです。施工中でも作業を中断することなく舗装幅の変更が可能です。



4.5m幅いっぱいまで広がるステップ

スクリーンには、4.5m幅いっぱいまで本格的なステップを設置し、施工幅最端部まで移動できます。

スクリーンステップ (F45W5)

スクリーンのステップ幅が広くなり、横方向の作業性がよくなりました。



F45W4ステップ幅：215mm



F45W5ステップ幅：330mm

座席のスイング移動



スクリーンプレートを均等に加熱するブロウ式加熱装置

ブロウ加熱による熱風によりスクリーンプレートが均等に加熱されるので、舗装のスタート時より均一化された舗装面となります。ブロウ方式は熱効率が良いため加熱時間が短縮でき、プロパンガスの消費量を節約できます。またタイマーをセットできますので、バーナを消し忘れることもありません。



※ディスプレイ操作でバーナの着火が行えます。

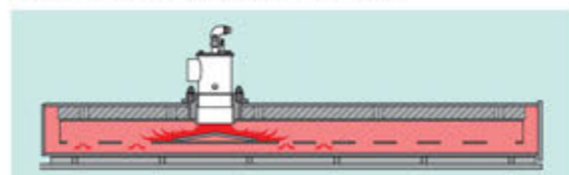

簡単操作で迅速に段差調整ができる「パワー段差」を標準設定

伸縮スクリーンは構造上、敷き均し厚の変化によってフロントスクリーンとリヤスクリーンのラップ部の舗装面に、段差(スジ)が発生してしまいます。また、面圧をできる限り均等にして均質な舗装面に仕上げるためにも段差調整は重要です。

F45W5は、パワー段差装置を標準装備していますのでスイッチ操作1つで簡単に調整ができます。急激な舗装厚変更をとまなう縦方向への擦付け作業時でも迅速に段差を調整できます。

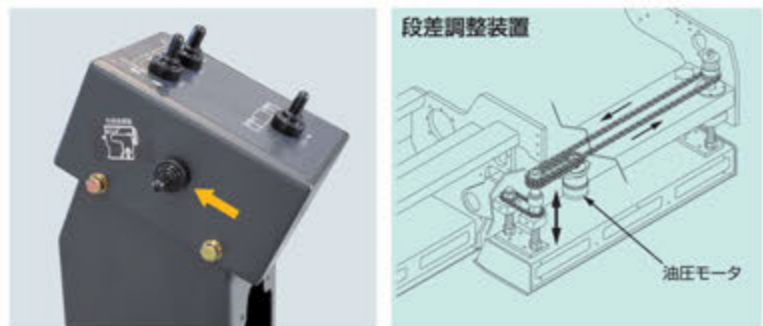

段差調整装置

油圧モータ

操作が楽なパワークラウン装置

油圧式パワークラウンの採用により、クラウン量の調整はスイッチ操作で簡単にできます。これによりクラウン操作が連続してスピーディにできるため、山道などの曲がりくねった道路の施工において作業効率が大きく向上します。

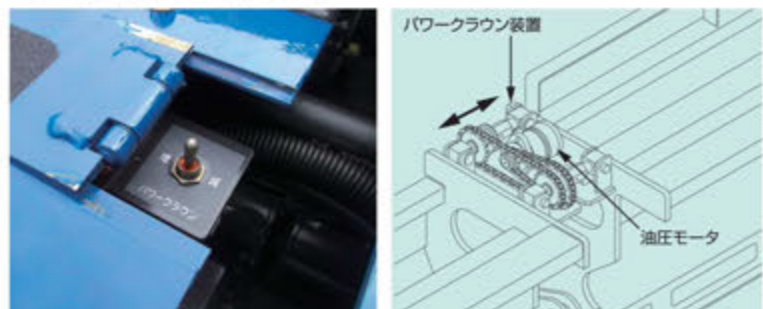

パワークラウン装置

油圧モータ

強力で均一な締め固めができる油圧式バイブレータ

締め固め装置は、油圧式バイブレータ仕様で、合材の種類により締め固めの転圧力を可変する事ができます。

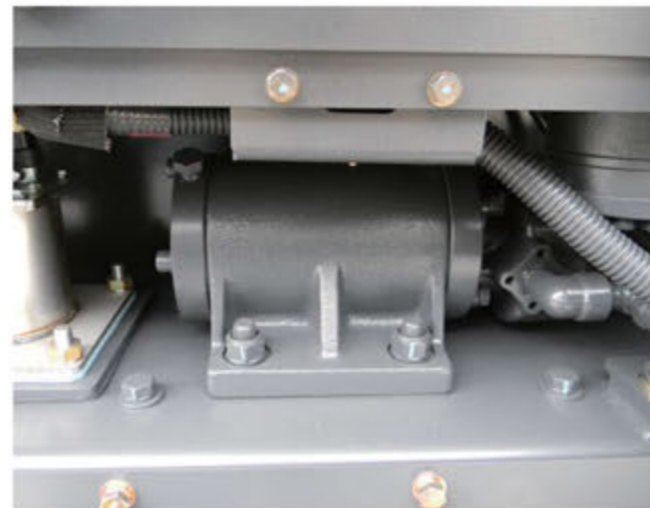

合材抱え量を一定に保つ伸縮式モールドボード

伸縮スクリーンに連動する伸縮式モールドボードを標準装備。伸縮スクリーン前の余分な合材の抱え込みを防止、スタート時のスリップを未然に防止します。また、スクリーン端部への合材送りがスムーズになります。



開閉式ウイングプレート

開閉式ウイングプレートの採用により、スクリーン両サイドへの合材まき出しが容易に行え、掃除が楽になりました。



舗装厚はクラス最大の150mm

余裕の合材供給能力により、最大敷き均し厚150mm(4.5m施工時)が可能です。



上下調整可能な伸縮式モールドボード

施工中に、合材溜り量の調整が可能です。これにより、滞留合材を減らして施工ロスを抑えられます。モールドボードの上げ下げは、スパナで調整できます。



便利なサイドスイッチパネル

スクリーン伸縮スイッチ・ピボット上下スイッチ・パワークラウン調整スイッチ・段差調整スイッチの操作がスクリーン両サイドで行えます。



安全と環境対応を第一優先。

安全装置

非常停止スイッチ

本機はエンジンを緊急停止する非常停止スイッチを本体左右2ヶ所と運転席パネルに1ヶ所設け、安全性を向上しています。



自動パーキングブレーキ

自動パーキングブレーキシステムは走行系と連動しており、レバー式のパーキングブレーキの操作が不要となりました。このシステムは、「ブレーキのかけ忘れ」「ブレーキの解除し忘れ」といったトラブルがなくなり安全です。

走行スイッチOFF ⇒ ブレーキ ON
走行スイッチON ⇒ ブレーキ OFF
エンジンを切る ⇒ ブレーキ ON

充実した標準装備

ペール缶フック



延長スクリュ置き場



折畳式リテーナ



消火器



スクリュガード固定



バッテリースイッチ



標準装備

STANDARD

- スクリード段差油圧調整装置
- 独立駆動のフィーダ・スクリュ
- 伸縮式モールドボード
- シックネスハンドル
- パーナーコントロール
- ウイングプレート
- 缶掛け・車止め
- スクリード部ピボット上下スイッチ、スクリード伸縮スイッチ、段差調整スイッチ
- パワークラウン装置
- 4輪駆動
- 自動湿式ブレーキシステム
- エンジン始動セイフティ機能
- 前輪舵角確認モニター
- 伸縮式チルトステアリング
- 合材自動供給システム
- HRSシステム
- カメラ(ホップ監視用)
- エコモード&パワーモード

オプション

OPTION

- 各種グレードセンサ
- センサープラケット&アーム
- センサーアーム用格納台
- 寒冷地仕様バッテリー
- スコップ掛け(スイング式)
- キャンビー
- スイング式作業灯(LED)



■ 寸法図 (単位: mm)

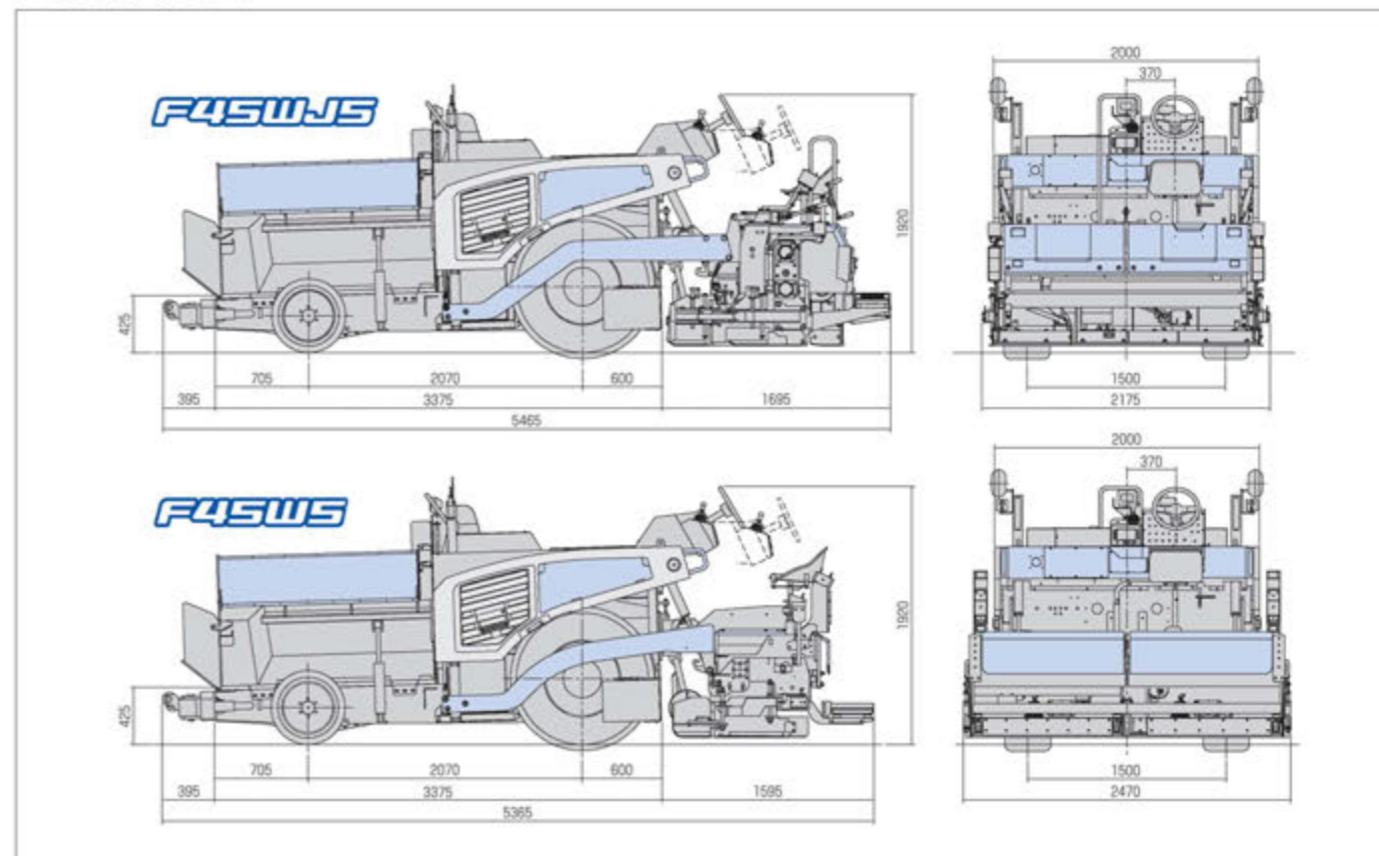

■ 仕様

型式	F45WJ5	F45W5
車両質量	約7,540 kg	約7,560 kg
舗装幅	2,000~4,500 mm	2,350~4,500 mm
最大舗装厚	10~150 mm	
舗装速度	4WD: 1~12 m/min(エコモード時)	
ホッパ容量	約4.2 ton	
登坂能力	15.5%(作業時)	36%(空車時)

■ 主要寸法

全長	5,465 mm	5,365 mm
全幅(輸送時)	2,175 mm	2,470 mm
全高	1,920 mm	
軸距	2,070 mm	
軸距(前)	1,575 mm	
軸距(後)	1,500 mm	
最小回転半径	4.7 m(前輪中心)	

■ エンジン

名称	クボタV3800-CR-T YDN
形式	4サイクル水冷縦型ディーゼルエンジン
総排気量	3,769 cc
定格出力	54.6 kW/2,200 min ⁻¹
最大トルク	305.4 N·m/1,500 min ⁻¹

*本表の単位は国際単位系によるSI単位。

カタログに掲載した内容は、予告なく変更することがあります。
掲載写真は販売仕様と一部異なる場合があります。

● スクリード

型式	F45WJ5	F45W5
伸縮スクリード	1,250 mm	1,075 mm
クラウン量調整範囲	+3%~-0%	+3%~-1%
昇降方式	油圧シリンダ式	
加熱装置	プロパンガスプロフバーナ(4基)	
舗装厚調整方式	ピボットシリンダ+シックネス併用式	
締め固め方式	油圧パイプレータ式	
パイプレータ振動数	0~42 Hz	0~50 Hz

● フィーダ

形式	センターリンクバー2条式
搬送能力	236 m ³ /h(計算値)
有効幅	406 mm×2条=812 mm

● スクリュ

直径×ピッチ	主φ270×250 mm
回転数	0~62 min ⁻¹

● 走行装置

駆動方式	ホイール式
ステアリング方式	ハンドル操作式油圧制御
ブレーキ方式	油圧式+湿式ブレーキ
走行速度	0~8.0 km/h

掲載写真はカタログ用にポーズをつけて撮影したものです。
掲載写真の色は印刷の関係上、実物と異なる場合があります。